

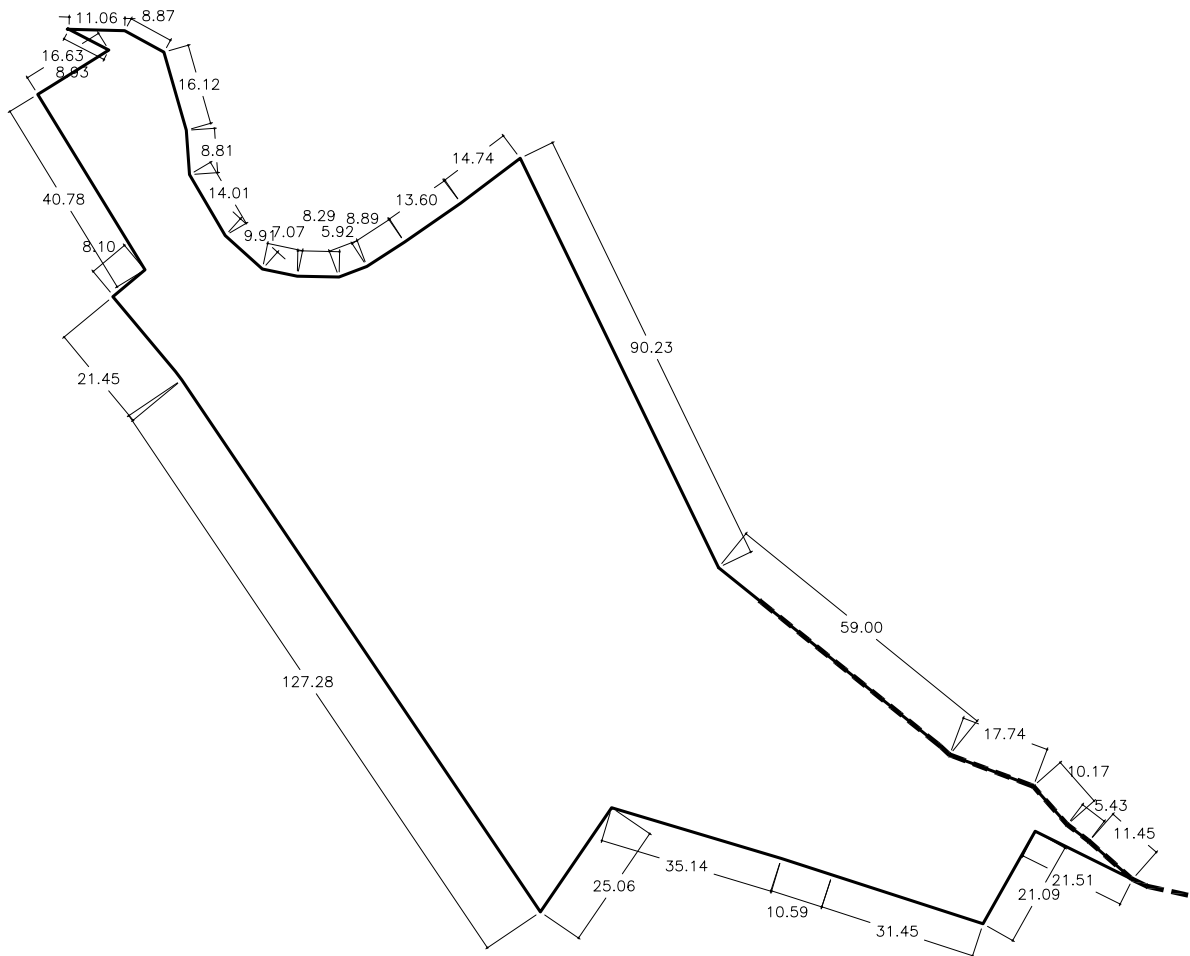

SUPERFICIE	724,40 m ²
APROVECHAMIENTO GENERADO	463,80 m ²
USO	INDUSTRIAL
LINDEROS	
NORTE	finca 09226A506003340000WT
SUR	Viaro público, parcela privada resultante nºA01
ESTE	parcela privada nºA01
OESTE	Viaro público
PROPIETARIO	ROMAN PALACIOS VARONA 30.142302 % ABEL Y ANGEL SANTAMARÍA GONZÁLEZ 37.51617 % MARGARITA MARISCAL SÁIZ y otras tres 32.34153 %
CARGAS GASTOS DE URBANIZACION	4,109734702 %



escala: 1/1.500
0 10 20 30 40m.

PROYECTO DE NORMALIZACION
UNIDAD DE NORMALIZACION AANU 12
EN COJOBAR, BURGOS



A-00
parcela N°



CERRO ARQUITECTOS & ASOCIADOS 2000 S.L.P.

Arquitecto, Jesús del Cerro Alonso
avd. del vena nº 9, entpl. lza, 09005 BURGOS
telef. 947047965 cerro@cerroarquitectos.com

PARCELA Nº A-01

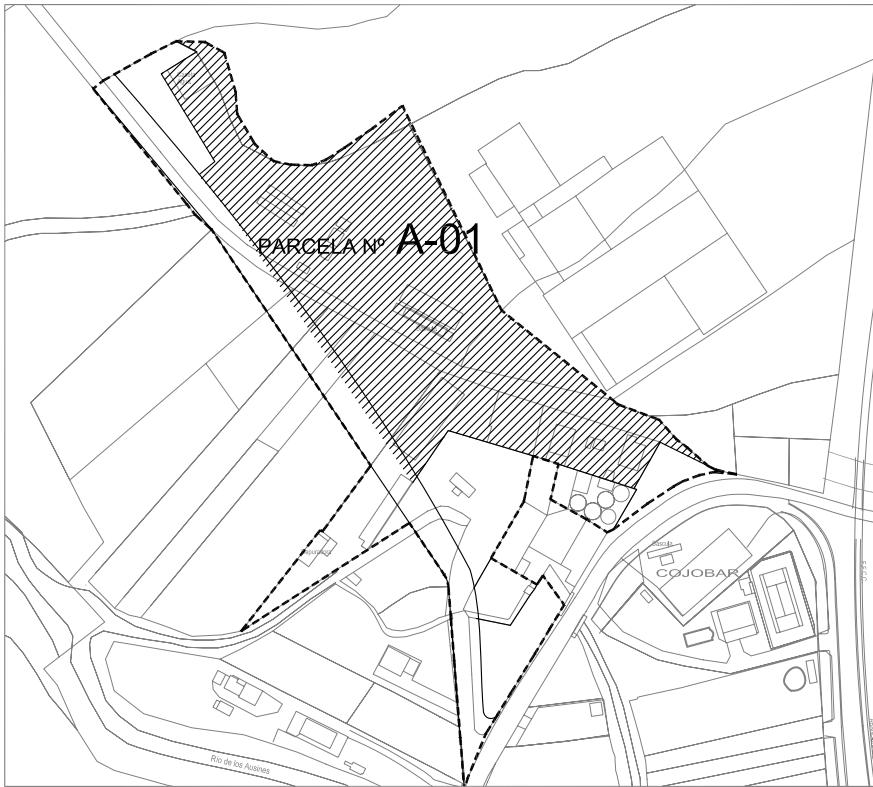

SUPERFICIE	12.477,60 m ²
APROVECHAMIENTO GENERADO	7989,524868 m ²
USO	INDUSTRIAL
LINDEROS	
NORTE	Finca 09226A506050220000WY, finca 09226A506003300000WG, finca resto de parcela matriz nº2, finca 4777802VM4747N0001TA y parcela privada nº00
SUR	Viaro público, parcela privada resultante nºA02 y parcela privada resultante nºA06
ESTE	Viaro público
OESTE	Viaro público y parcela privada nº00
PROPIETARIO	SKRETTING ESPAÑA, S.A.
CARGAS GASTOS DE URBANIZACION	70,79522984 %

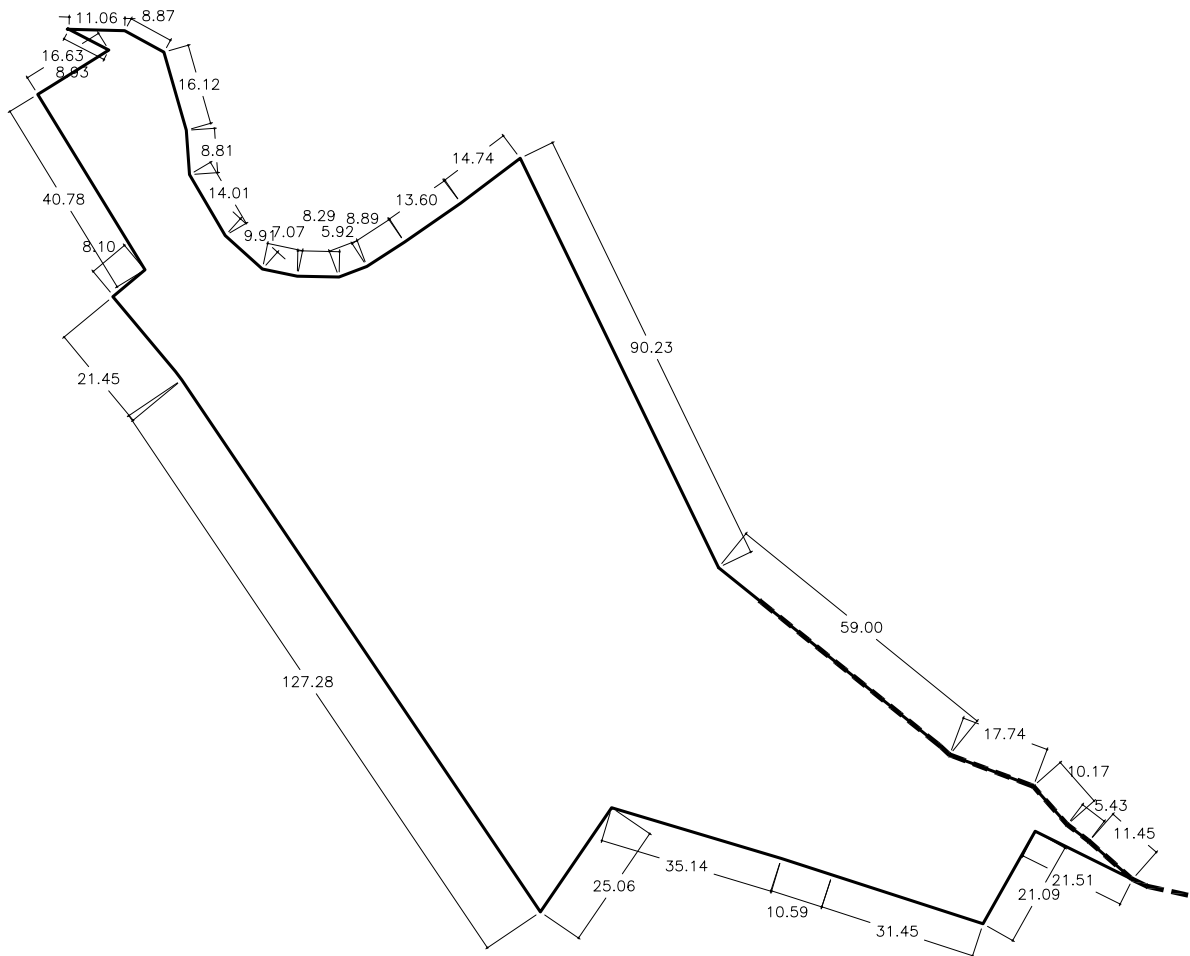

escala: 1/1.500
 0 10 20 30 40m.

PROYECTO DE NORMALIZACION
 UNIDAD DE NORMALIZACION AANU 12
 EN COJOBAR, BURGOS



A-01
 parcela Nº

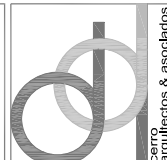

CERRO ARQUITECTOS & ASOCIADOS 2000 S.L.P.
 Arquitecto, Jesús del Cerro Alonso
 avd. del vena nº 9, entpl. Iza, 09005 BURGOS
 telf. 947047965 cerro@cerroarquitectos.com

PARCELA Nº A-02

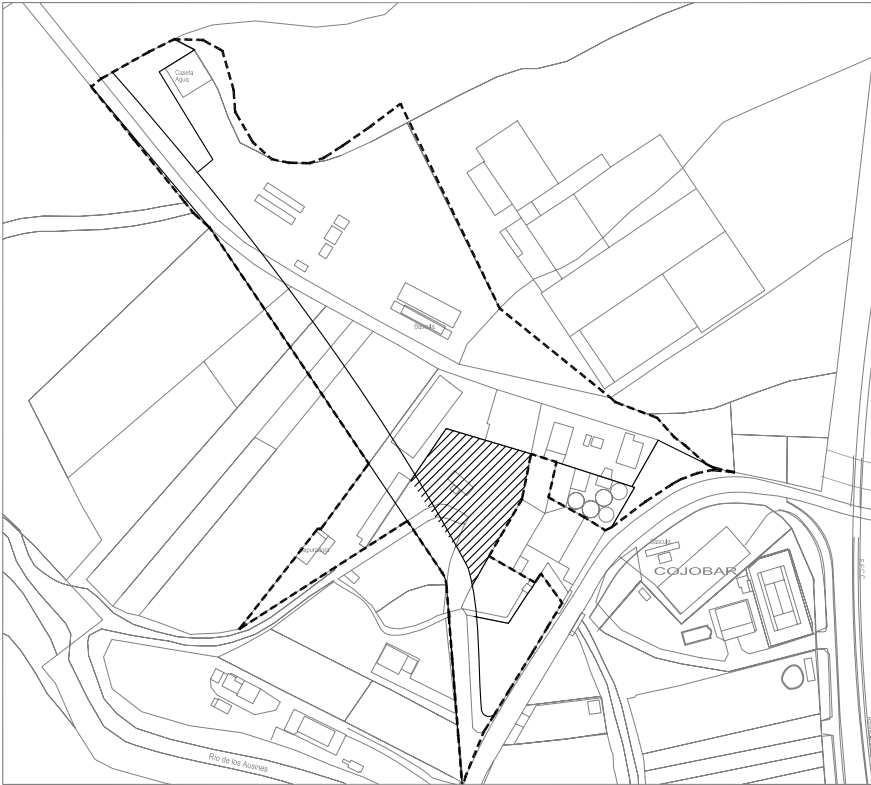

SUPERFICIE	1.597 m ²
APROVECHAMIENTO GENERADO	1.022,56929 m ²
USO	INDUSTRIAL
LINDEROS	
NORTE	Parcela privada resultante nºA01
SUR	Viarío público y parcela privada resultante nºA04
ESTE	Parcela privada resultante nºA04, y finca 4676702VM4747N0001RA
OESTE	Viarío público
PROPIETARIO	HARINERA BURGALESA, S.L.
CARGAS GASTOS DE URBANIZACION	9,060992908%

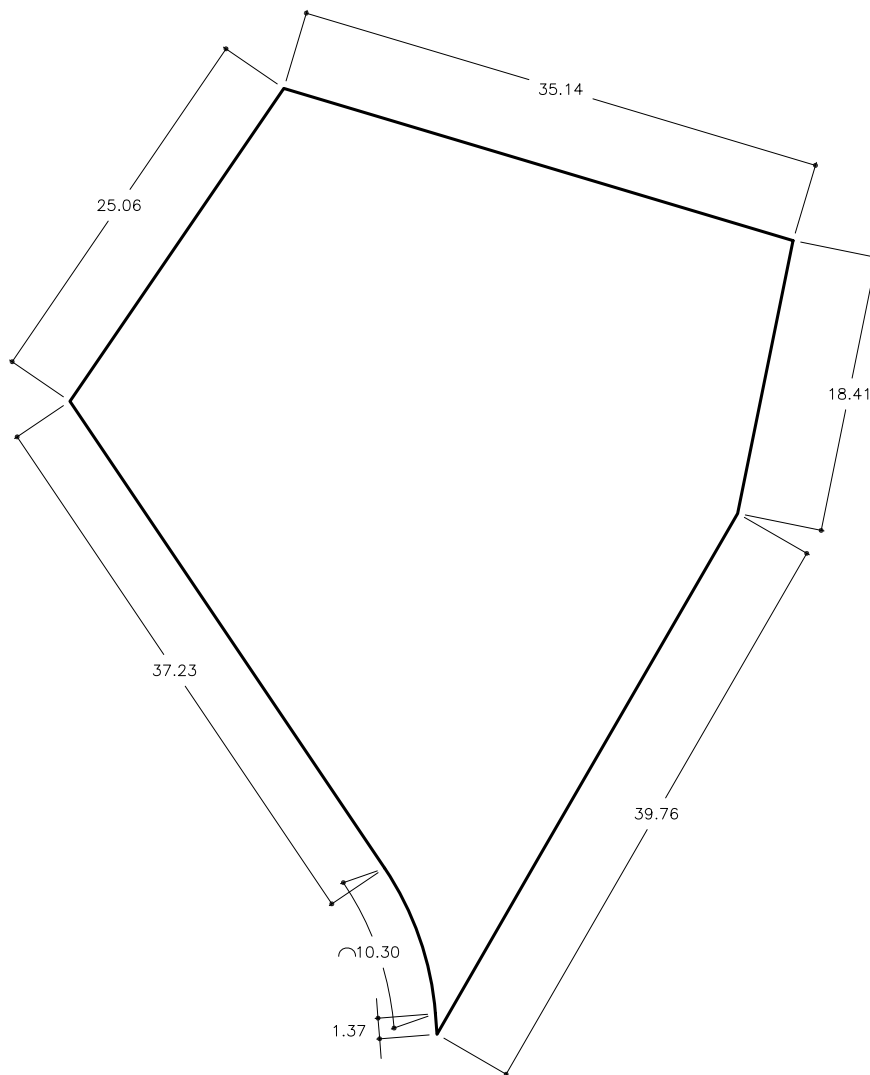

PROYECTO DE NORMALIZACION
UNIDAD DE NORMALIZACION AANU 12
EN COJOBAR, BURGOS



A-02
parcela Nº

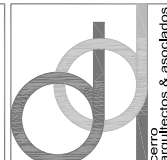

CERRO ARQUITECTOS & ASOCIADOS 2000 S.L.P.
Arquitecto, Jesús del Cerro Alonso
avd. del vena nº 9, entpl. Iza, 09005 BURGOS
telef. 947047965 cerro@cerroarquitectos.com

PARCELA N° A-03



SUPERFICIE	1.071 m ²
APROVECHAMIENTO GENERADO	685,768136 m ²
USO	INDUSTRIAL
LINDEROS	
NORTE	Viario público
SUR	Cauce molinar
ESTE	Cauce molinar
OESTE	Resto de finca matriz nº7
PROPIETARIO	SKRETTING ESPAÑA, S.A.
CARGAS GASTOS DE URBANIZACION	6,076595745 %

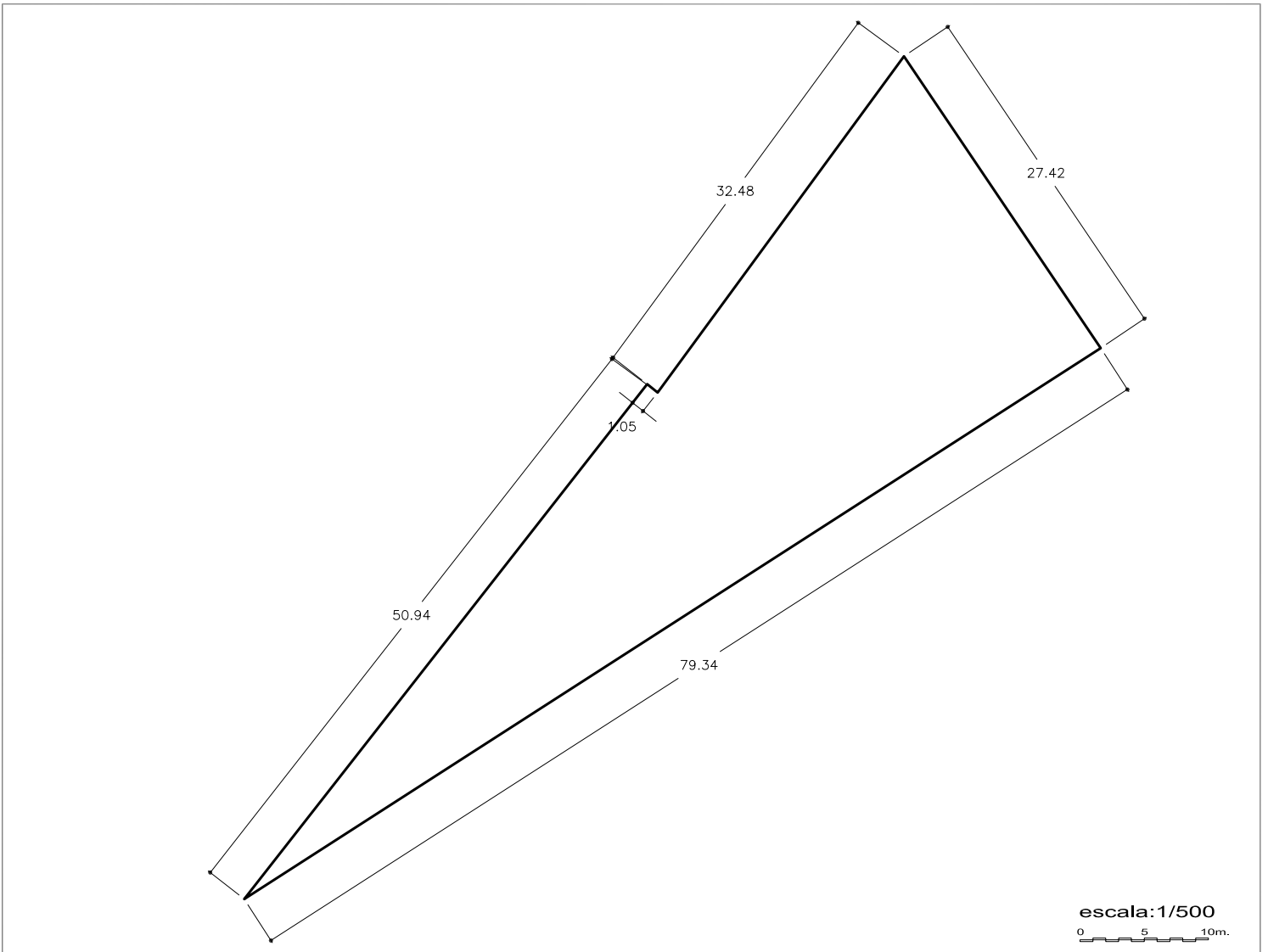

PROYECTO DE NORMALIZACION
UNIDAD DE NORMALIZACION AANU 12
EN COJOBAR, BURGOS



A-03
parcela N°

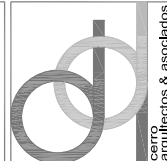

CERRO ARQUITECTOS & ASOCIADOS 2000 S.L.P.
Arquitecto, Jesús del Cerro Alonso
avd. del vena nº 9, entpl. Iza, 09005 BURGOS
telef. 947047965 cerro@cerroarquitectos.com

PARCELA N° A-04

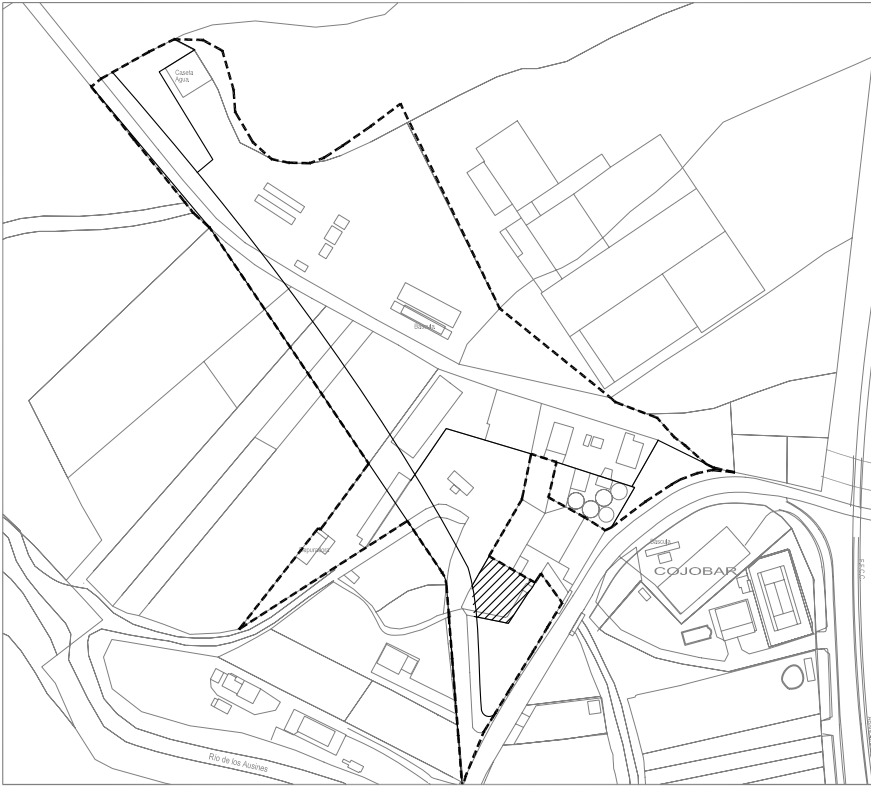

SUPERFICIE	420 m ²
APROVECHAMIENTO GENERADO	268,928680 m ²
USO	INDUSTRIAL
LINDEROS	
NORTE	Parcela privada resultante n°A02 y finca 4676702VM4747N0001RA
SUR	Cauce molinar
ESTE	Cauce molinar
OESTE	Viario público
PROPIETARIO	HARINERA BURGALESA, S.L.
CARGAS GASTOS DE URBANIZACION	2,382978723 %

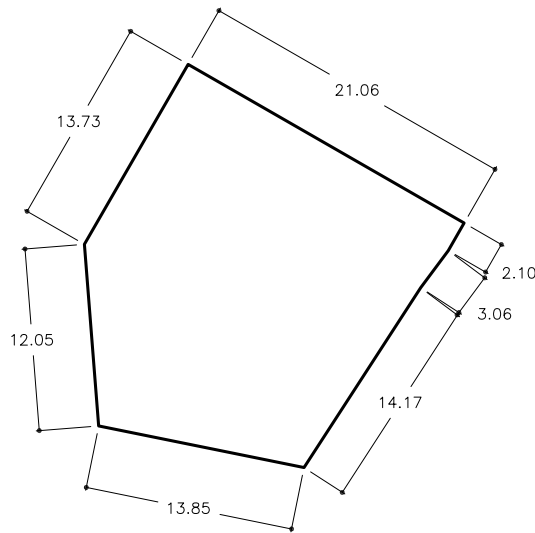

escala: 1/500
0 5 10m.

PROYECTO DE NORMALIZACION
UNIDAD DE NORMALIZACION AANU 12
EN COJOBAR, BURGOS



A-04
parcela N°

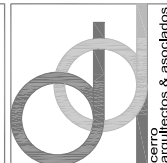

CERRO ARQUITECTOS & ASOCIADOS 2000 S.L.P.
Arquitecto, Jesús del Cerro Alonso
avd. del vena n° 9, entpl. Iza, 09005 BURGOS
tef. 947047965 cerro@cerroarquitectos.com

PARCELA N° A-05

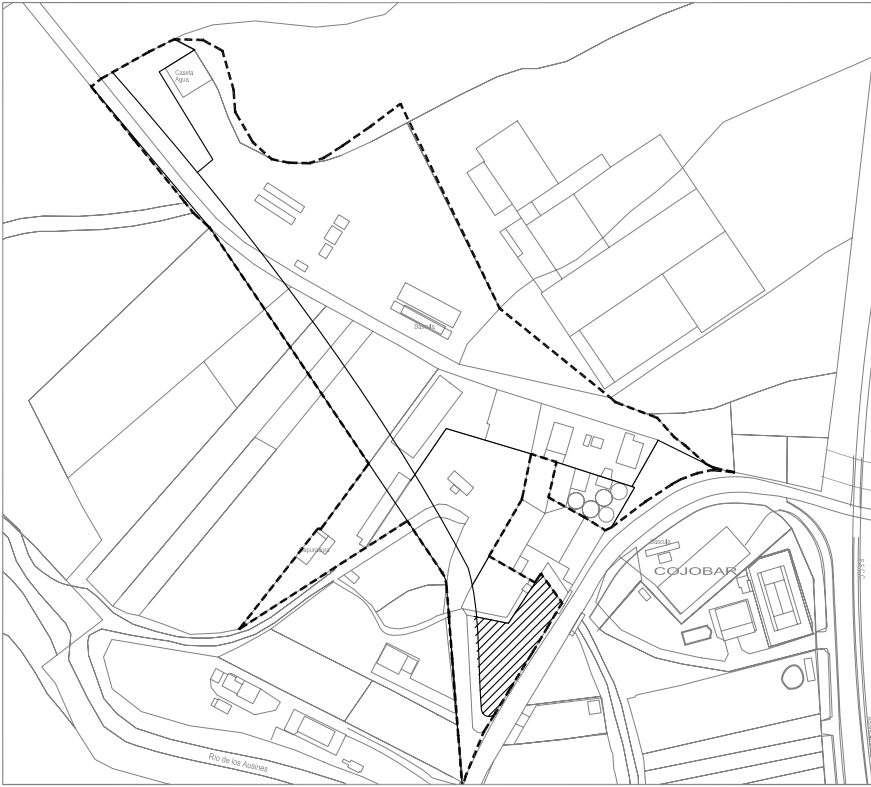

SUPERFICIE	872 m ²
APROVECHAMIENTO GENERADO	558,347166 m ²
USO	INDUSTRIAL
LINDEROS	
NORTE	Cauce molinar y finca 4676702VM4747N0001RA
SUR	Viario público
ESTE	Viario público
OESTE	Viario público
PROPIETARIO	HARINERA BURGALESA, S.L.
CARGAS GASTOS DE URBANIZACION	4,947517731 %

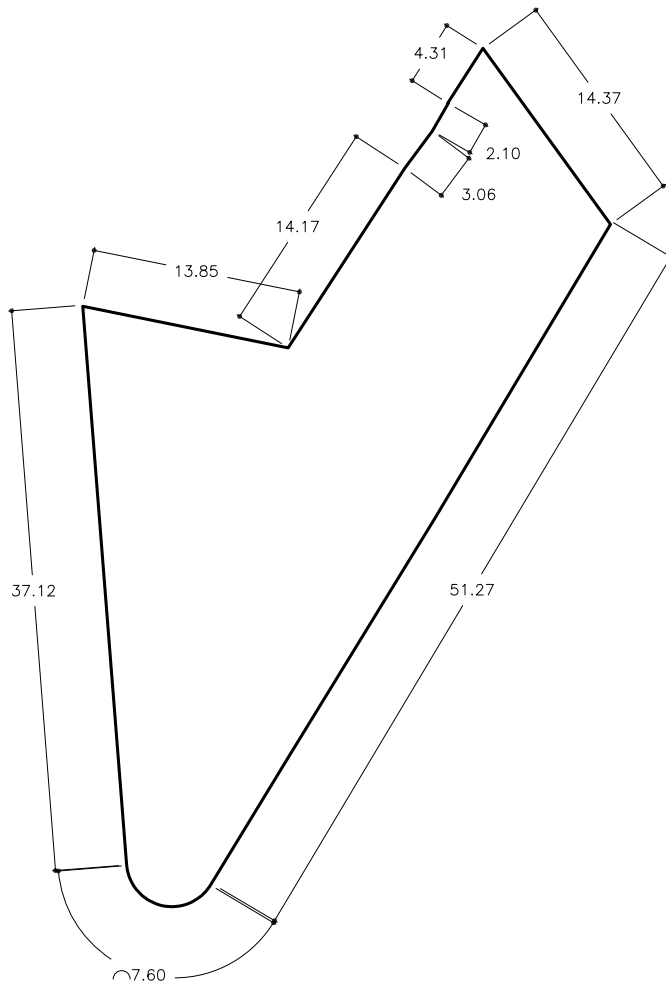

escala: 1/500
0 5 10m.

PROYECTO DE NORMALIZACION
UNIDAD DE NORMALIZACION AANU 12
EN COJOBAR, BURGOS



A-05
parcela N°

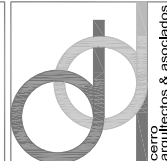

CERRO ARQUITECTOS & ASOCIADOS 2000 S.L.P.
Arquitecto, Jesús del Cerro Alonso
avd. del vena n° 9, entpl. Iza, 09005 BURGOS
telef. 947047965 cerro@cerroarquitectos.com

PARCELA Nº A-06

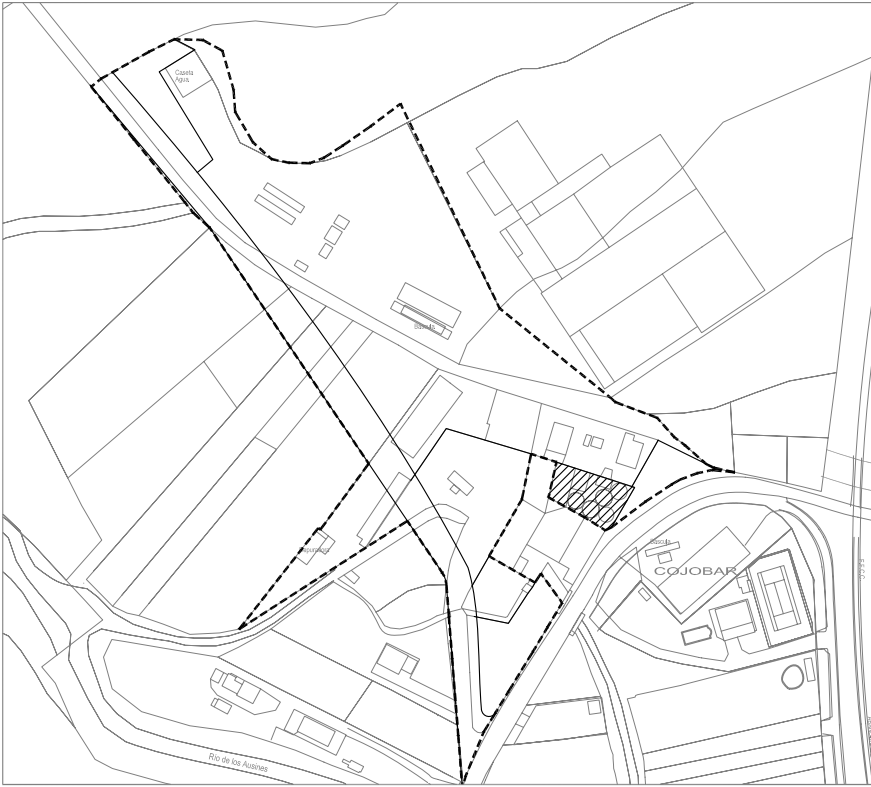

SUPERFICIE	463 m ²
APROVECHAMIENTO GENERADO	296,461855 m ²
USO	INDUSTRIAL
LINDEROS	
NORTE	Parcela privada resultante nºA01
SUR	finca 4676702VM4747N0001RA
ESTE	Viarío público
OESTE	finca 4676702VM4747N0001RA
PROPIETARIO	HARINERA BURGALESA, S.L.
CARGAS GASTOS DE URBANIZACION	2,626950355 %

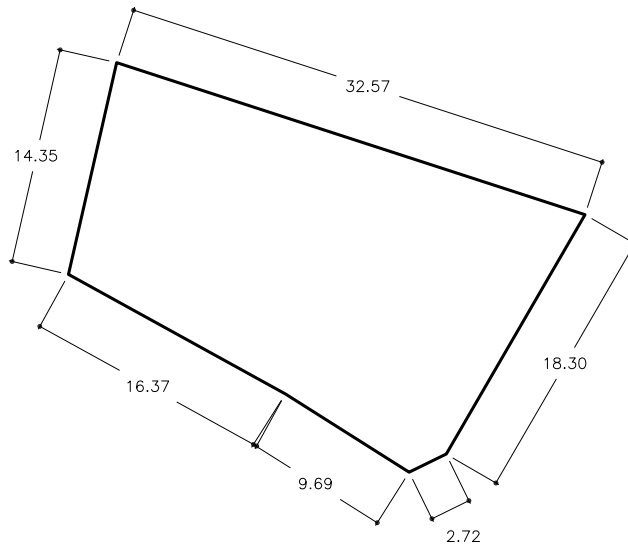

escala: 1/500
 0 5 10m.

PROYECTO DE NORMALIZACION
 UNIDAD DE NORMALIZACION AANU 12
 EN COJOBAR, BURGOS



A-06
 parcela Nº

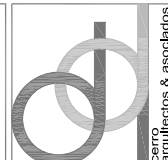

CERRO ARQUITECTOS & ASOCIADOS 2000 S.L.P.
 Arquitecto, Jesús del Cerro Alonso
 avd. del vena nº 9, entpl. Iza, 09005 BURGOS
 telf. 947047965 cerro@cerroarquitectos.com

PARCELA N° B

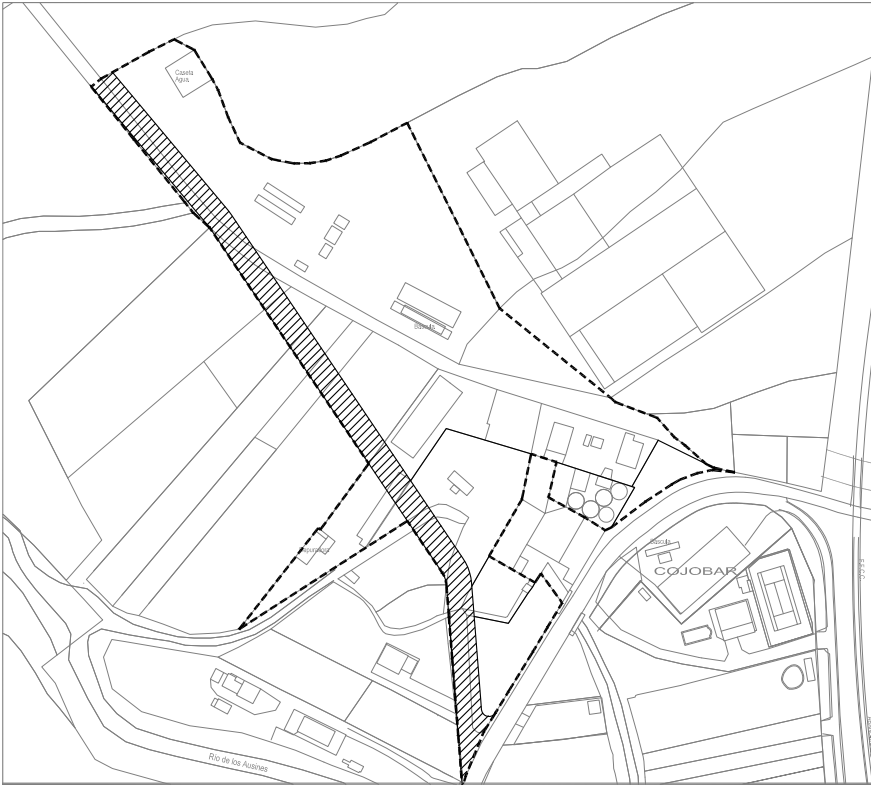

SUPERFICIE	3.280 m ²
APROVECHAMIENTO GENERADO	0000,00 m ²
USO	VIARIO Y USO PUBLICO
LINDEROS	
NORTE	Conexión con camino rural hacia SALDAÑA
SUR	Conexión con Viario público Ctra. BU-V-8013
ESTE	Parcela privada resultante n° A01, A02, A04 y A05
OESTE	Finca 09226A506003350000WF, resto fincas matriz n°3, 4, 5, 6 y 7; Parcela privada resultante n° A02, Cauce molinar, resto de fincas matriz n° 9 y 10, y finca 4675203VM4747N0001AA
PROPIETARIO	EXCMO. AYTO. MODUBAR DE LA EMPAREDADA
CARGAS GASTOS DE URBANIZACION	0 %

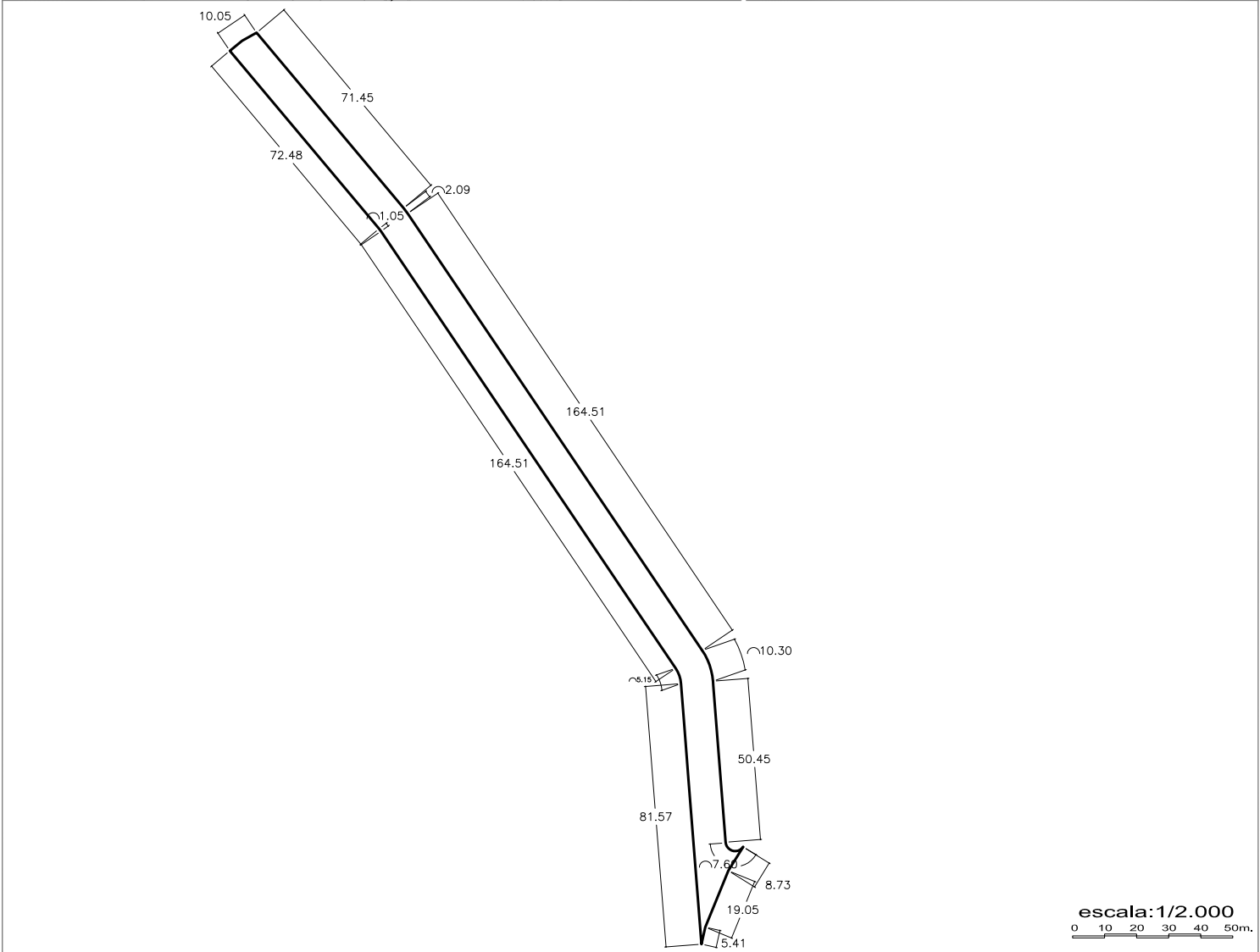

PROYECTO DE NORMALIZACION
 UNIDAD DE NORMALIZACION AANU 12
 EN COJOBAR, BURGOS

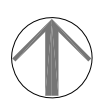

B-01
 parcela N°

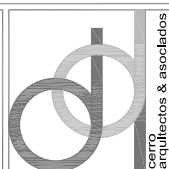

CERRO ARQUITECTOS & ASOCIADOS 2000 S.L.P.
 Arquitecto, Jesús del Cerro Alonso
 avd. del vena n° 9, entpl. lza, 09005 BURGOS
 telf. 947047965 cerro@cerroarquitectos.com

PARCELA N° C



SUPERFICIE	407 m ²
APROVECHAMIENTO GENERADO	0000,00 m ²
USO	VIARIO Y USO PUBLICO
LINDEROS	
NORTE	Parcela privada resultante n° A01 y finca 4777806VM4747N0001KA
SUR	Viaro público Ctra. BU-V-8013
ESTE	Viaro público Ctra. BU-V-8013
OESTE	Parcela privada resultante n° A01 y A06
PROPIETARIO	EXCMO. AYTO. MODUBAR DE LA EMPAREDADA
CARGAS GASTOS DE URBANIZACION	0 %

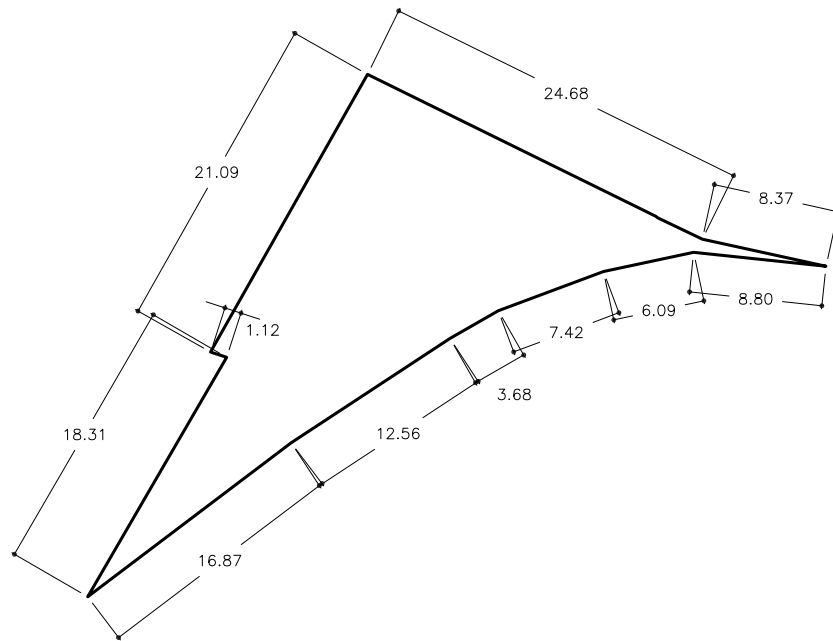

escala: 1/500
0 5 10m.

PROYECTO DE NORMALIZACION
UNIDAD DE NORMALIZACION AANU 12
EN COJOBAR, BURGOS



C-01
parcela N°

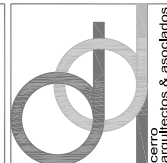

CERRO ARQUITECTOS & ASOCIADOS 2000 S.L.P.

Arquitecto, Jesús del Cerro Alonso
avd. del vena n° 9, entpl. lza, 09005 BURGOS
tef. 947047965 cerro@cerroarquitectos.com